

Confezionatrice automatica

FLOWPACK IMB



DESCRIZIONE

Macchina confezionatrice Flowpack IMB a lungo tempo di saldatura

Macchina confezionatrice orizzontale a lungo tempo di saldatura per film in polipropilene, polietilene o multistrato.

DATI TECNICI:

- Velocità fino a 50 conf./min
- Larghezza saldatura 200 mm
- Larghezza prodotto da 40 mm a 180 mm
- Lunghezza prodottoda 80 mm a 600 mm
- Altezza prodotto fino a 100 mm
- Diametro mandrino bobina 76 mm
- Diametro bobina film 250 mm
- Larghezza bobina film 400 mm
- Peso massimo bobina film 30 kg
- Materiale per l'imballo: Film polietilene, film polipropilene, multistrato.

DIMENSIONI

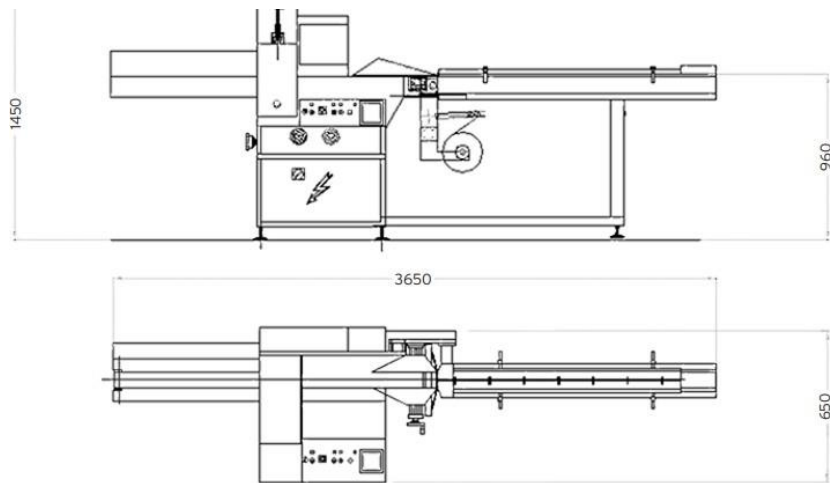

CARATTERISTICHE TECNICHE:

- Basamento in carpenteria metallica verniciata.
- Controllo tramite PLC e interfaccia operatore Imbal Line
- Motore trifase con inverter di regolazione.
- Gruppo saldatura longitudinale regolabile in altezza con due coppie di ruote saldanti e una coppia di ruote piegalemba.
- Gruppo di saldatura trasversale a lungo tempo di saldatura.
- Gruppo conformatore universale regolabile.
- Conforme alle normative CE.

ACCESSORI:

- Sistema di alimentazione automatica.
- Punzone per foro europeo.
- Etichettatrici e stampatrici.
- Sistema di immissione gas.
- Fotocellula per centratura stampa.

Imbal Line non può essere ritenuta responsabile per errori di scrittura o di stampa presenti in questa scheda prodotto. Si riserva inoltre il diritto di apporre modifiche alle caratteristiche indicate senza alcuna comunicazione preliminare. Tutti i marchi sono proprietà dei loro rispettivi proprietari e sono riconosciuti con la presente.

