

MVS 50 X



DESCRIZIONE

Uno dei più grandi punti di forza di queste macchine è senza dubbio l'elevata compatibilità con tutte le esigenze del confezionamento alimentare sottovuoto, ottenuta grazie alla collaborazione con chef di primo piano e operatori professionisti, che hanno permesso di arricchire di nuove funzioni specifiche le dotazioni delle confezionatrici.

Grazie a una tastiera a comandi tattili ermeticamente incollata sulla carrozzeria frontale della macchina, la scheda è protetta da ogni infiltrazione; il display di controllo permette di impostare fino a 10 diversi programmi personalizzati, pensati per coprire tutte le necessità del confezionamento sottovuoto nel settore alimentare.

DATI TECNICI

Alimentazione elettrica	V/Hz	208V 60Hz - 220V 60Hz - 400V 50Hz
Potenza max installata	kW	3.6 (208V) - 3.8 (220V) - 1.8 (400V)
Corrente max	A	14 (208V) - 17 (220V) - 5 (400V)
Dimensioni barre saldanti	mm	510
Ciclo confezionamento	s	Vuoto 23s - Rientro d'aria 8s
Pompa vuoto	mc	40 mc/h
Altezza piano di lavoro	mm	889
Dimensioni macchina (coperchio aperto)	mm	773 x 758 x 1313
Dimensioni macchina (coperto chiuso)	mm	773 x 758 x 1028
Peso macchina (Netto/Lordo)	Kg	180/205
Dimensioni utili camera (Vasca+Coperchio)	mm	562 x 518 x 241

CARATTERISTICHE

- Acciaio Inox (AISI 304)
- Ciclo sottovuoto con stop
- Dispositivo taglio sfrido busta
- Barra saldante in alluminio ad innesto rapido
- Coperchio trasparente in materiale plastico ad uso alimentare
- Sensore volumetrico per rilievo vuoto
- Tavolette di riempimento in PE-HD
- 10 programmi personalizzabili
- Autocalibrazione
- Sicurezza sovraccarico barra saldante
- Spia segnalazione olio e assistenza
- Certificazione CE - ETL – NSF

DIMENSIONI

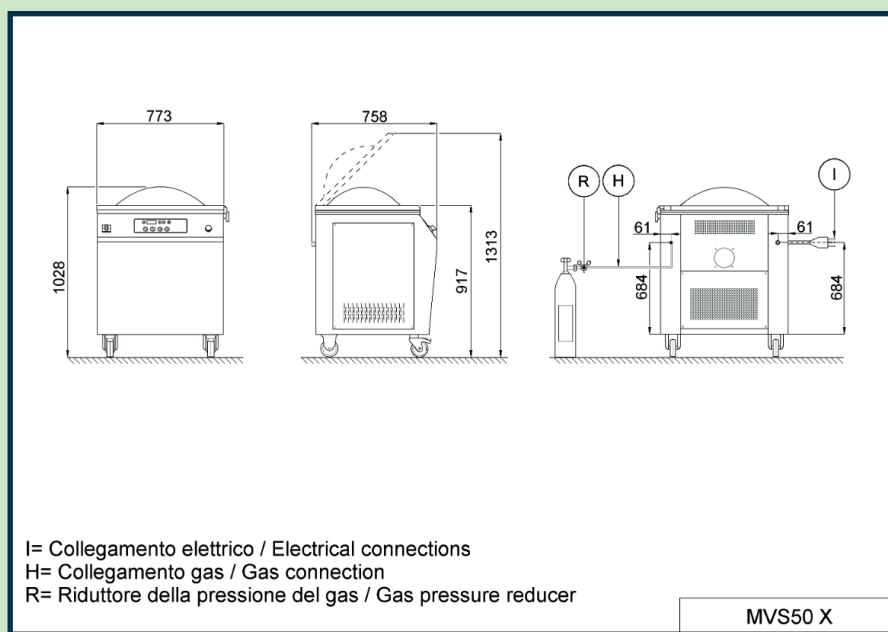

Imbal-Line non può essere ritenuta responsabile per errori di scrittura o di stampa presenti in questa scheda prodotto.
Si riserva inoltre il diritto di apporre modifiche alle caratteristiche indicate senza alcuna comunicazione preliminare.
Tutti i marchi sono proprietà dei loro rispettivi proprietari e sono riconosciuti con la presente.