

## FLOWPACK IMB



### DESCRIZIONE

Macchina confezionatrice orizzontale a lungo tempo di saldatura per film in polipropilene, polietilene o multistrato.

### DATI TECNICI

Velocità	conf./min	50
Larghezza saldatura	mm	200
Larghezza prodotto da	mm	40-180
Lunghezza prodottoda	mm	80-600
Altezza prodotto fino a	mm	100
Diametro mandrino bobina	mm	76
Diametro bobina film	mm	250
Larghezza bobina film	mm	400
Peso massimo bobina film	Kg	30
Materiale per l'imballo	Film polietilene, film polipropilene, multistrato	

## DIMENSIONI

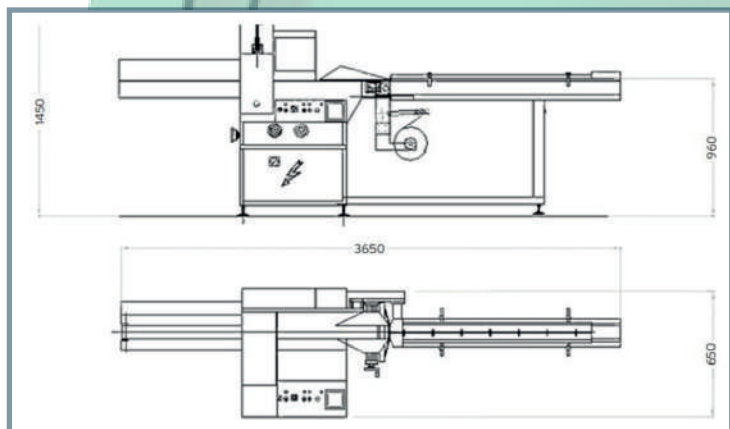

## CARATTERISTICHE

- Basamento in carpenteria metallica verniciata.
- Controllo tramite PLC e interfaccia operatore Imbal-Line
- Motore trifase con inverter di regolazione.
- Gruppo saldatura longitudinale regolabile in altezza con due coppie di ruote saldanti e una coppia di ruote piegalemba.
- Gruppo di saldatura trasversale a lungo tempo disaldatura.
- Gruppo conformatore universale regolabile.
- Conforme alle normative CE.

## ACCESSORI

Sistema di alimentazione automatica.

Punzone per foro europeo.

Etichettatrici e stampatrici.

Sistema di immissione gas.

Fotocellula per centratura stampa.

Imbal-Line non può essere ritenuta responsabile per errori di scrittura o di stampa presenti in questa scheda prodotto.  
Si riserva inoltre il diritto di apporre modifiche alle caratteristiche indicate senza alcuna comunicazione preliminare.  
Tutti i marchi sono proprietà dei loro rispettivi proprietari e sono riconosciuti con la presente.