

## ACQUAMARINA 5545 HS60 IMB



### DESCRIZIONE

Acquamarina 5545 HS 60 IMB è una confezionatrice termoretraibile automatica ideale per chi deve confezionare in continuo senza limiti di lunghezza.

La macchina utilizza componenti elettroniche e meccaniche che sono allo stato dell'arte nel settore, frutto di 25 anni di esperienza di integrazione di sistemi multi brand.

Si possono confezionare prodotti per un massimo di dimensioni di 400 mm di larghezza, 240 mm di altezza e lunghezza senza limiti.

La velocità massima è di 3.600 pezzi/ora a seconda del prodotto confezionato.

La macchina è interfacciabile a qualsiasi sistema di controllo ed è dotata di pannello touchscreen.

La flessibilità di impostazione delle dimensioni dei prodotti imballabili rende facilmente adattabile la macchina ogni volta che cambiano le esigenze aziendali.

## DIMENSIONI

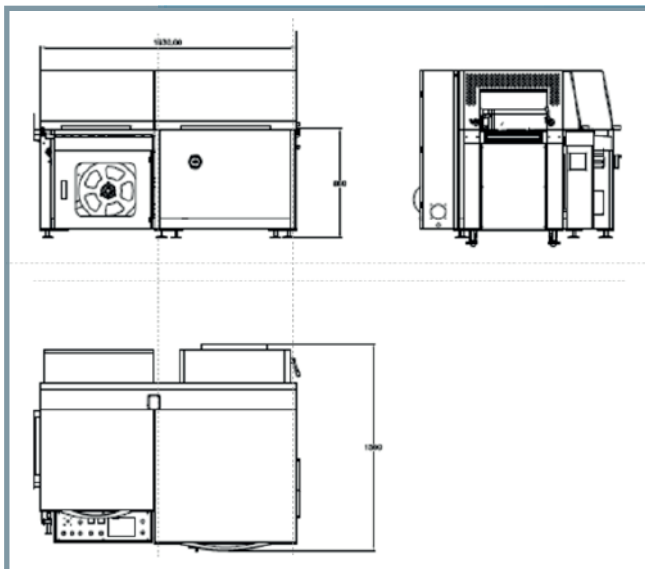

## CARATTERISTICHE

- Sistema di saldatura in continuo
- Dispositivo di saldatura centrale regolabile
- Servomotore Brushless Omron
- Logica di controllo gestita da PLC Omron

## DATI TECNICI

Alimentazione elettrica	V/Hz	220/50
Potenza massima installata	KW	3
Dimensioni utili barre saldanti	mm	400 * L $\infty$
Dimensione max. prodotto	mm	400 * 240 * L $\infty$
Dimensione max. fascia bobina	mm	700
Altezza nastro ingresso	mm	884
Produzione oraria	P/H	Max 3.600
Sistema di saldatura	-	In continuo
Pannello di comando	-	Touchscreen a colori, 4.3 pollici
Azionamento drive motore	-	Elettrico e pneumatico
Apertura barra saldante	-	Impostabile da pannello di comando touchscreen
Regolazione velocità nastri	-	Tramite inverter

## SISTEMI DI SICUREZZA

Conforme alla norme CE.

Sistema di allarme e fermo della macchina in caso di apertura di qualsiasi porta/sportello o campane di protezione.

Campane di protezione separate per garantire una manutenzione più semplice e sicura.

Imbal-Line non può essere ritenuta responsabile per errori di scrittura o di stampa presenti in questa scheda prodotto. Si riserva inoltre il diritto di apporre modifiche alle caratteristiche indicate senza alcuna comunicazione preliminare. Tutti i marchi sono proprietà dei loro rispettivi proprietari e sono riconosciuti con la presente.