

ROBOT PER LA FASCIATURA AUTOMATICA DEI PALLET CON FILM ESTENSIBILE
 ROBOT FOR THE AUTOMATIC WRAPPING OF PALLETIZED LOADS WITH STRETCH-FILM

FP - *easy*

ROBOT POUR LE BANDEROLAGE AUTOMATIQUE DES PALETTES AVEC FILM ÉTIRABLE
 ROBOT FÜR DIE AUTOMATISCHE STRETCH-WICKLUNG DER PALETTEN

CP 675/A
(optional)

PRESTIRO MOTORIZZATO
 FILM
 DEL 200% (1 MT. = 3 MT.)
 POWER PRESTRETCH FOR
 200% FILM STRETCHING (1
 MT. = 3 MT.)
 PRÉÉTIRAGE MOTORISÉ DU
 FILM
 AU 200% (1 MT. = 3 MT.)
 MOTORISIERTER
 FOLIENVORDEHNUNG 200%
 (1 MT. = 3 MT.)

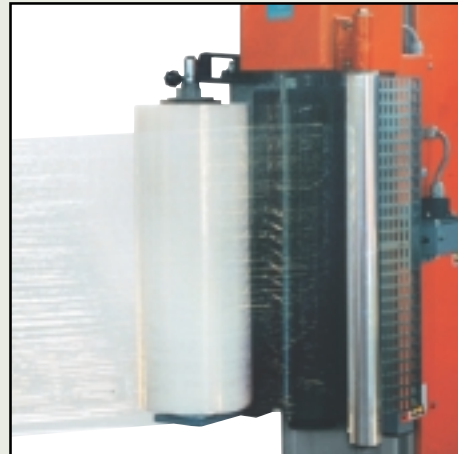

CARTER FRONTALE DI
 EMERGENZA
 PER ARRESTO ROBOT
 FRONT SAFETY UNIT FOR
 THE EMERGENCY STOP OF
 THE WORKING MACHINE
 DISPOSITIF DE SECURITÉ
 POUR L'ARRÊT D'URGENCE
 DE LA MACHINE
 NOT-AUS SCHALTER
 AUF DER VORDESEITE

COLONNA INCERNIERATA
 PER UN FACILE
 E RAPIDO MONTAGGIO

MUST WITH HINGE DEVICE
 FOR A SIMPLE AND
 FAST INSTALLATION

COLONNE AVEC CHARNIÈRE
 POUR MONTAGE
 SIMPLE ET RAPIDE

SCHARNIERSÄULE FÜR EINE
 SCHNELLE UND
 EINFACHE MONTIERUNG

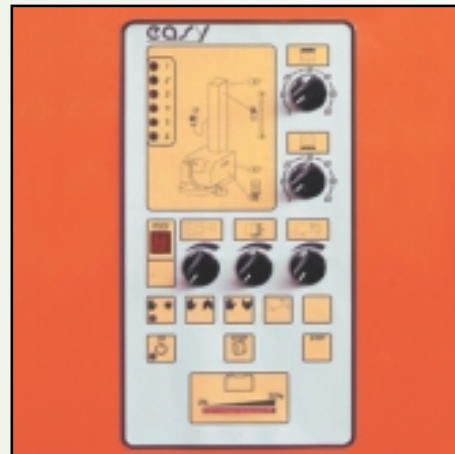

QUADRO COMANDI CON
 SCHEDA ELETTRONICA
 MAIN CONTROL BOX WITH
 ELECTRONIC BOARD
 PUPITRE DE COMMANDE
 AVEC PLATINE
 ELECTRONIQUE
 BEDIENUNGSPULT MIT
 ELEKTRONISCHER
 STEUERUNG

TIMONE CON PULSANTI
 AVANTI E INDIETRO

DRIVING-HOUSE WITH
 MANUAL CONTROL FOR
 FORWARD/BACKWARD
 MOVEMENT

COMMANDE POUR LE
 DÉPLACEMENT MANUEL DE
 LA MACHINE AVEC
 BOUTONS POUR LE
 MOUVEMENT DANS LES 2
 DIRECTIONS

FAHRZEUG-GEHÄUSE MIT
 KONTROLLE DER
 MANUELLEN VORWÄRTS
 RÜCKWÄRTSBEWEGUNGEN



N° 2 BATTERIE CON CARICA
 BATTERIE INCORPORATO
 N° 2 BATTERIES WITH
 BATTERY-LOADER
 INCORPORATED
 N° 2 BATTERIES AVEC
 CHARGEUR INCORPORÉ
 N° 2 BATTERIE MIT
 EINGEBAUTER
 BATTERIELADEGERÄT

RUOTA TASTATRICE PALLET
 FELLER WHEEL
 ROUE PALPEUSE
 FUHLERRAD

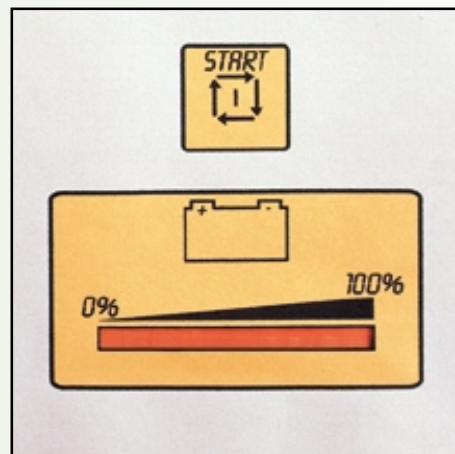

VISUALIZZAZIONE STATO DI
 CARICA BATTERIA
 BATTERIES LEVEL INDICATOR
 INDICATEUR D'ÉTAT DES
 BATTERIES
 BATTERIE STANDSANZEIGE

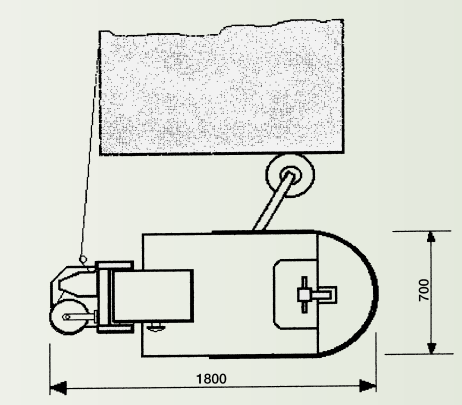
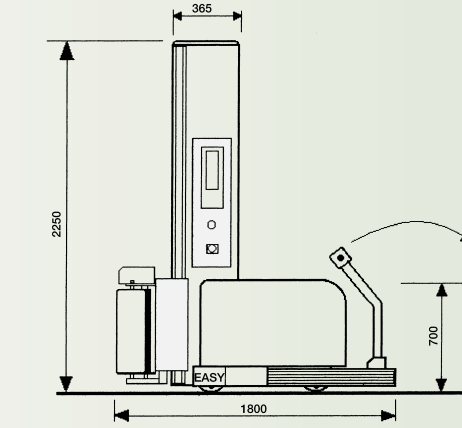
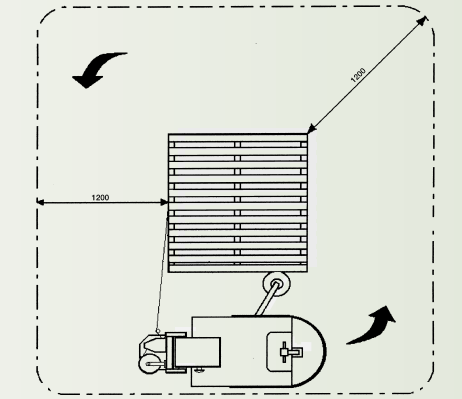

PATENTED